

Крышка-пыльник для скоростных поездов, крышка-пыльник для Т-образной ручки АССОРТИМЕНТ 1000

Сочетание пыльника и поворотного-зажимного замка с визуальным индикатором открывания (см. стр. каталога 1В-237) означает дополнительную надежность:

в открытом положении не только видно красное кольцо, но и пыльник не закрывается, а приподнимается.

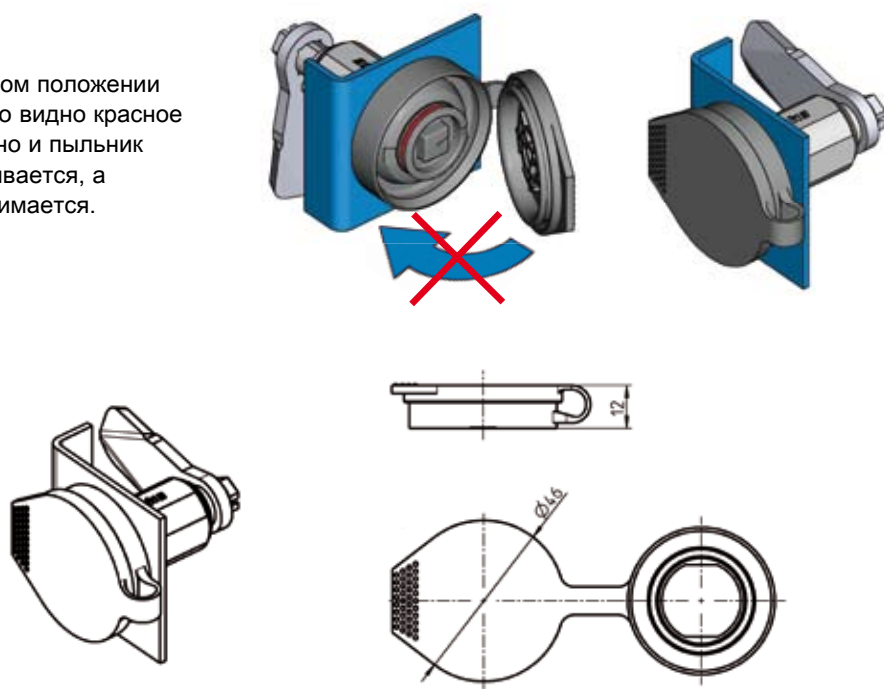

Пыльник из термопластического эластомера, стойкий к УФ-лучам, черный

1000-97-02

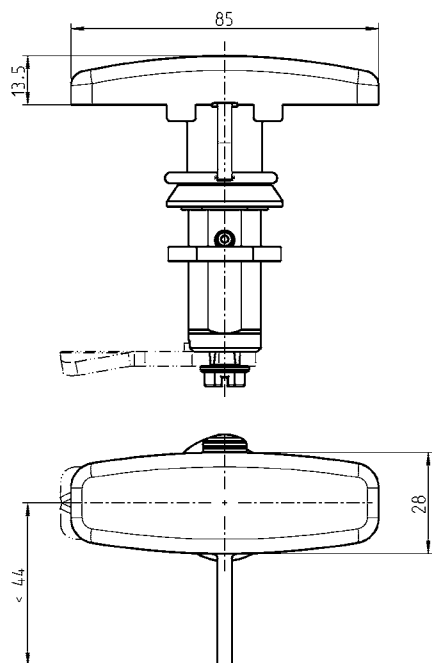

Также подходит для:

- Ассортимент 1000 (см. стр. каталога 1В-560)
- Ассортимент 1102 (см. стр. каталога 2А-140)
- Ассортимент 1005 (см. стр. каталога 2В-160)
- Ассортимент 1125 (см. стр. каталога 3В-180)
- Ассортимент 1225 (см. стр. каталога 3G-180)
- Ассортимент 2100 (см. стр. каталога 3Н-220)

Крышка из черного полипропилена для Т-ручки

1000-460

© EMKA Beschlagteile GmbH & Co. KG • 2016 • www.emka.com

EMKA

Инфо

Beschlagteile



RL

IP 65

1 Замки поворотные



Примечание:
Крышка-пыльник успешно прошла испытания Дрезденского Технического Университета в отношении скоростной стойкости до 450 км/ч.

Внимание:
При применении пыльника высота (H) снижается на 2 мм

Другие составные см. на стр.
- Замки поворотные 1В-120 до 1В-222 1В-235 до 1В-335 1В-360 1В-420 1В-840 1В-860

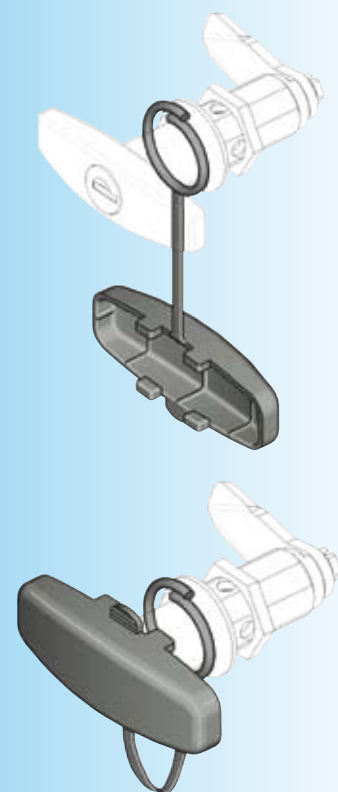

1С-340 01/14

(1С-160, 1С-330)