

Замочная накладка короткая

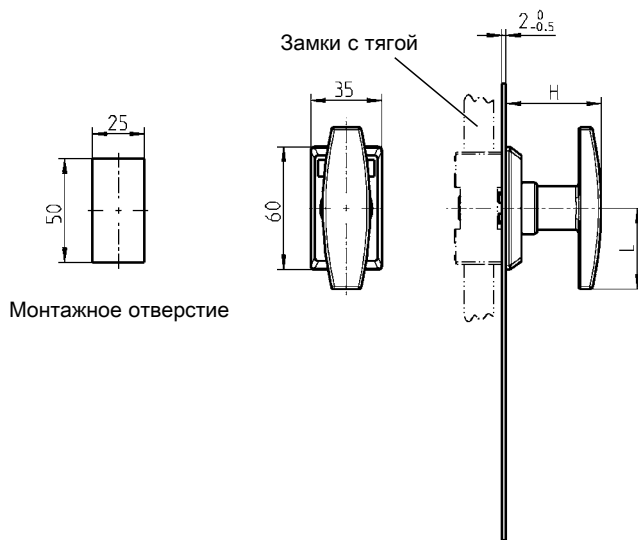

Монтажное отверстие

Замки с тягой

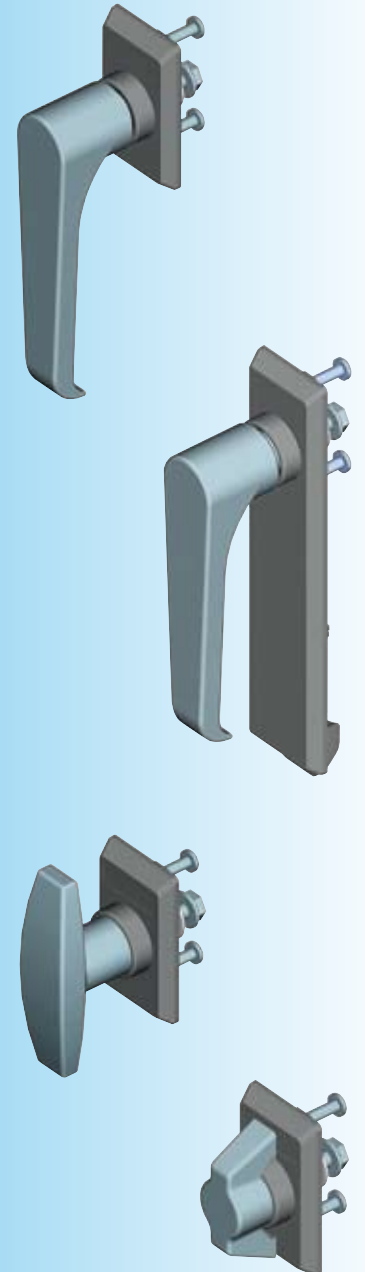

1 Замки поворотные

2 Замки с тягой

3 Системы запирания

4 Петли

5 Уплотнения с тягой

6 Ручки

7 Окна

8 Нерж. сталь

Замочная накладка короткая из черного полиамида PA-GF, крепежные болты из нержавеющей стали, с уплотнением IP 65

Г-образная ручка из AISI 316

Без ключа

1123-U36-6

Т-образная ручка из AISI 316

Без ключа

1123-U37-6

Ручка-бабочка из AISI 316

Без ключа

1123-U40-6

* Поле для эмблемы 27 x 8 x 0,5
Возможна тампопечать разных цветов

Другие составные см. на стр.

– Замок с тягой для длинной модели 8А-740
для короткой версии 8А-720
– Опорная втулка 8А-780
3УВ-120